

# COLLECTION LOUISIANA



Träge und stumm rollt der breite Fluss vorüber, schwere Blüten wiegen sich im Wind, der von Süden kommt. Einer spielt Trompete in den Feldern, wo die Baumwolle wächst. Fließende Formen, Wellen, leichte Ornamente wie in LOUISIANA. Alles fließt. Ein bisschen träumen und nach der Melodie suchen, die in allen Dingen schläft.

Paresseuse et silencieuse la rivière coule. Les fleurs dansent dans la brise du sud. Quelqu'un joue de la trompette dans les champs de coton. Formes vaporeuses, vagues, comme des décors en LOUISIANA.

Sluggishly and silently the river rolls past, heavy blossoms are swaying in the wind that blows from the south. Someone plays the trumpet in the fields where the cotton grows. Flowing shapes, waves, light ornaments like in LOUISIANA. Everything flows. Linger over dreams in search of the melody that slumbers in all things.

## LOUISIANA

Stuhl / Chaise / Chair **25-208**

Armlehnstuhl / Fauteuil / Armchair **25-218**

◁ Tisch / Table / Table (150 x 85 cm) **25-305 ET**

▷ Tisch / Table / Table (Ø 110 cm) **25-300 ET**

## LOUISIANA

Design: Imok, A. M. Rausch, E. Wimberger



**25-208**  
Stuhl  
Chaise  
Chair  
B/T/H/SH  
50/66/91/46



**25-218**  
Armlehnstuhl  
Fauteuil  
Armchair  
B/T/H/SH  
56/66/91/46



**25-301 ET**  
Tisch/Table/Table  
Ø/H 90/73



**25-300 ET**  
Tisch/Table/Table  
Ø/H 110/73



**25-304 ET**  
Tisch/Table/Table  
L/B/H 85/85/73

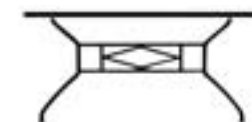

**25-305 ET**  
Tisch/Table/Table  
L/B/H 150/85/73

# STOFFE TISSUS FABRICS



Kissen steigern den Komfort. Unsere hochwertigen, spinndüsengefärbten Acrylstoffe wurden speziell für den Außenbereich ausgerüstet. Die Stoffbreite beträgt bei allen Stoffen 137/140 cm. Verschnitt und Angaben über Sonderanfertigungen entnehmen Sie bitte unserer Preisliste. Für eine besonders wertvolle Optik können wir die Kissen gegen Aufpreis auch mit einem farbig abgesetzten Keder anfertigen. Als Option erhalten Sie für alle Liegen (außer SUNSET) ein passgenaues halbrundes Nackenkissen mit Befestigungsband.

Les coussins améliorent le confort. Nos tissus acryliques teintés dans la masse sont spécialement adaptés à un usage extérieur. Les tissus ont une laize de 137/140 cm. Merci de consulter notre tarif pour les coussins en tissus fournis. Moyennant un supplément nos coussins peuvent être fabriqués avec un passepoil du même coloris ou d'un coloris différent. Pour les chaises longues (sauf la référence SUNSET) et en option, un coussin tête est disponible.

Cushions enhance the comfort. Our high-quality spinneret-dyed acrylic fabrics were specially equipped for the outdoor area. All our fabrics come in a panel width of 137/140 cm. Please, see our price list for information on cuttings and custom-made designs. For a particularly precious appearance the cushions can also be made with a cord edge in a contrasting color against a surcharge. For all loungers (except SUNSET) a precisely fitting, semicircular neck pillow with tie strap is optionally available.

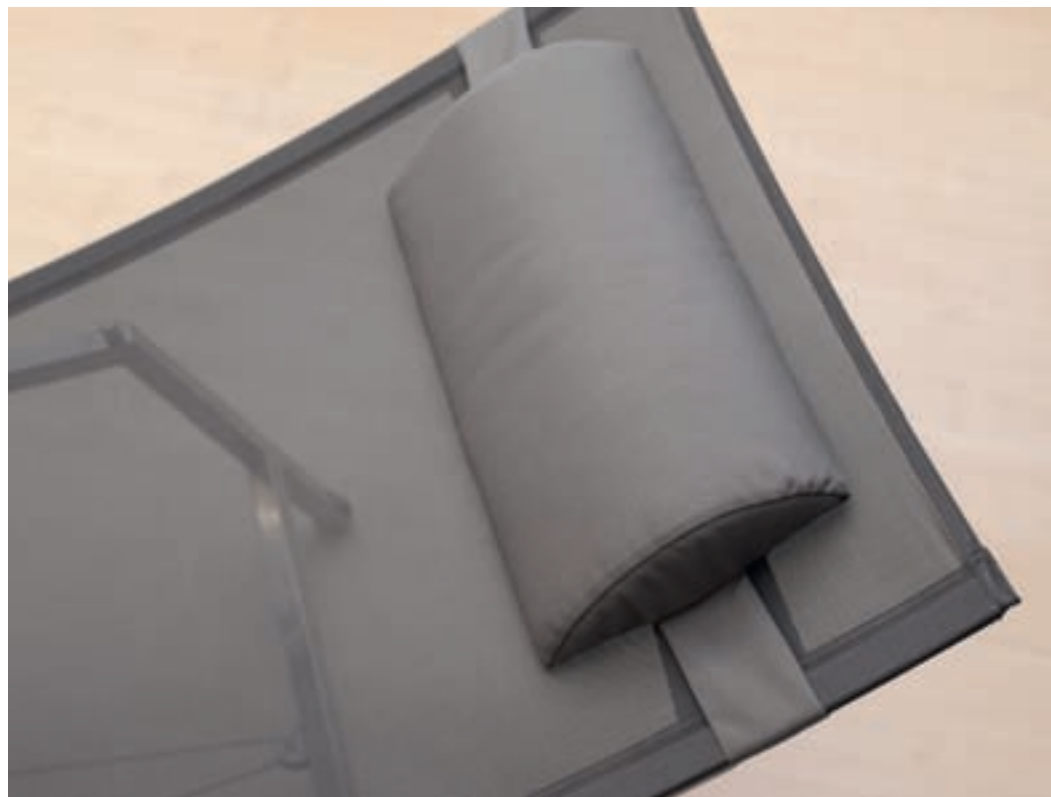

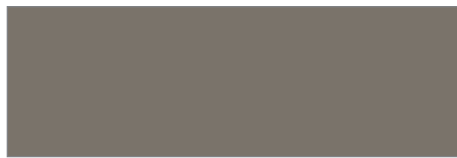

A26 Taupe

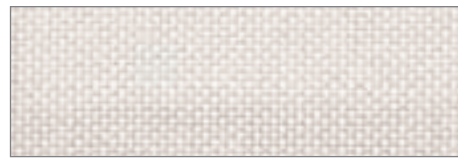

A28 White



A31 Heather Beige



A32 Heather Grey

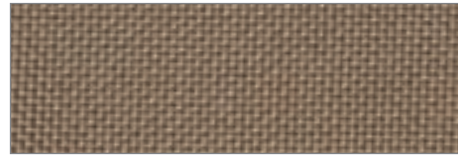

A33 Cocoa



A36 Grey Chiné



B67 Off-white



A39 Parma



B40 Shell

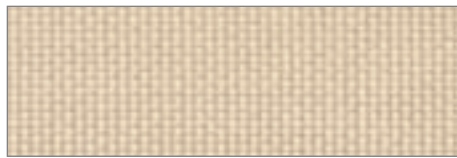

B41 Sand



A63 Paris Red



A68 Capri



A71 Plum

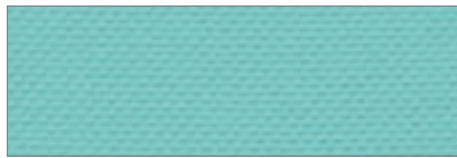

B73 Aqua



B74 Lemon



B75 Orange



B76 Light Green

Neben Acrylstoffen führen wir einen außergewöhnlichen, besonders hochwertigen Nano-Bezugsstoff (B67 Off-white), der speziell für die anspruchsvolle Außenanwendung auf Yachten und für Nassbereiche entwickelt wurde. Dieses edle Material in Lederoptik ist äußerst witterungsstabil, UV-beständig und schmutzabweisend. Bei normaler Verarbeitung kann jedoch durch die Nähte Wasser ins Kisseninnere eindringen. Hier haben wir für die Gastronomie (auf Anfrage) eine Methode entwickelt, auch den Schaumkern, der mit Nano-Stoff bezogen ist, wasserdicht zu halten.

En plus des tissus en acrylique, nous proposons un tout nouveau revêtement (B67 Off-white) spécialement développé pour les applications marines et les atmosphères très humides. Ce matériau de très haute qualité qui ressemble à du cuir résiste aux intempéries, aux UV et est anti salissure. Malgré toutes ces qualités, il se peut que l'humidité pénètre dans les coussins par les coutures. Pour régler ce problème, nous avons développé un moyen de protection de la mousse elle-même qui est recouverte d'un film extra fin imperméable pour l'hôtellerie (sur demande).

In addition to acrylic fabrics we carry an extraordinary, specially high-quality nano cover fabric (B67 Off-white) which was developed specifically for the demanding outdoor applications encountered on yachts and for wet areas. This high-grade material in a leather look is extremely weather-resistant, UV-proof and dirt-repellent. However, in the standard fabrication it is possible that water penetrates through the seams into the interior of the cushions. To resolve this problem we have developed a method for the gastronomy (per request) for keeping the foam core covered with nano fabric watertight as well.

## MATERIAL UND PFLEGE

### EDELSTAHL

Beim rostfreien Stahl wird die Korrosionsbeständigkeit der Eisenlegierung durch Zugabe von Chrom und Nickel erhöht. Durch den Bearbeitungsprozess des Passivierens wird mit Hilfe von Salpetersäure eine Neutralisierung eventuell korrodierender Partikel an der Metalloberfläche erreicht. Für unsere Collectionen ROXY und OCEAN CLUB verwenden wir Edelstahl der Güte 1.4301, Typ 304. Dieser Stahl hat sich weltweit im Schwimmbadbau und bei der Fertigung von Edelstahlmöbel durchgesetzt. Die Oberflächen und sichtbaren Nähte sind passiviert, feingeschliffen und bei OCEAN CLUB poliert, sodass die entstandene Chromoxidschicht ihren Schutz entfalten kann.

Vor allem Seeklima und Chlor können der Oberfläche zusetzen, deshalb empfehlen wir allgemein und ganz besonders in Umgebung von Schwimmbädern eine regelmäßige Reinigung mit einer milden Seifenlösung. Bei Fleckenbildung und eventuellem Flugrost können die Möbel mit einem speziellen Stainless Steel Cleaner oder einer Edelstahlpaste (z. B. das altbewährte Elsterglanz) behandelt werden. Verwenden Sie keine Scheuermittel oder Scheuerschwämme mit Metallsubstanzen.

### ALUMINIUM

Neben konstruktiven Vorzügen überzeugt dieser Metallwerkstoff vor allem durch sein relativ geringes Gewicht und seine Witterungsbeständigkeit. Aluminium wird durch UV-beständige Pulverlacke im Pulverbeschichtungsverfahren sehr korrosionsbeständig. Die Pflege ist recht problemlos, am besten mit neutraler Seifenlösung und Schwamm, keine scheuernden Mittel.

## MATÉRIAUX ET ENTRETIEN

### ACIER INOXYDABLE

Dans l'acier inoxydable, la résistance à la corrosion de l'alliage est augmentée par l'ajout de chrome et de nickel. De plus, le procédé de passivation par l'acide nitrique permet de supprimer les particules de corrosion restées à la surface du métal. Pour les gammes ROXY et OCEAN CLUB, nous employons de l'inox qualité 1.4301, type 304. Cet acier est utilisé aujourd'hui dans le monde entier pour la construction de piscines et la fabrication de mobilier en inox. Les surfaces subissent l'opération de passivation et pour la gamme OCEAN CLUB, elles sont aussi polies afin que la couche d'oxyde de chrome puisse exercer son effet protecteur.

Pour les milieux marins et chlorés qui sont plus nocifs, nous recommandons un nettoyage régulier des meubles avec une eau savonneuse. Ceci s'applique tout particulièrement pour les meubles situés près des piscines. En cas d'apparition de points de rouille, les meubles peuvent être traités avec un produit de nettoyage pour l'inox ou une pâte antirouille (par ex. Elsterglanz Pâte de polissage universelle infaillible). Ne jamais utiliser un produit abrasif ou une éponge abrasive contenant des particules métalliques pour nettoyer vos meubles.

### ALUMINIUM

La principale qualité de ce matériau est sa légèreté et sa résistance aux intempéries. La protection du métal contre les UV est assurée par une peinture en poudre qui lui assure une très bonne résistance à la corrosion. Pas de problème d'entretien. Une éponge avec de l'eau savonneuse suffit. Ne jamais employer de produits abrasifs.

## MATERIALS AND CARE

### STAINLESS STEEL

With stainless steel the corrosion resistance of the iron alloy is increased by the addition of chromium and nickel. By the passivation process a neutralization of possibly corroding particles on the metal surface is achieved by means of nitric acid. For our collections ROXY and OCEAN CLUB we are using stainless steel of the quality 1.4301, type 304. This steel has become accepted worldwide in the construction of swimming pools and also in the manufacture of stainless-steel furniture. The surfaces and visible seams are passivated, precision-ground and with respect to OCEAN CLUB polished as well so that the chromium oxide layer formed can develop its protective features.

Particularly maritime climates and chlorine can be quite hard on the surface, which is why we recommend regular cleaning with a mild soap sud as a matter of principle but particularly so if such furniture is positioned in the vicinity of swimming pools. In case of spot development or flash rust, if so, the furniture can be treated with a special stainless-steel cleaner or a trusted stainless-steel paste. Please, refrain from using abrasive products or abrasive sponges containing metal substances by all means!

### ALUMINIUM

Apart from constructive advantages this material convinces primarily by its relatively little weight and its weathering resistance. By UV-proof powder lacquers applied in the powder-coating process aluminium becomes very corrosion-resistant. The care is quite unproblematic and best done with a neutral soap sud and a sponge, no abrasive products or tools please!

## STAHL

Für die Gestelle unserer Collection LOUISIANA verwenden wir kohlenstoffarmen Stahl Typ ST37. Unsere Metallrahmen werden verzinkt und mit einer Mehrschichtlackierung in schwarz veredelt. Sie sind somit auch außentauglich. Bei Vermeidung von Lackkratzern erreichen Sie auch mit lackiertem Stahl eine hohe Haltbarkeit. Für die Reinigung verwenden Sie Wasser mit einem neutralen Allround-Pflegemittel. Um Rost zu vermeiden, sollten auch kleine Kratzer rechtzeitig mit einem Lackstift ausgebessert werden.

## GFK / FIBERGLAS

Fiberglas ist ein sehr hochwertiger Faser-Kunststoff-Verbund, der häufig im Bootsbau zum Einsatz kommt. Der Vorteil liegt in der hohen Bruchdehnung und der elastischen Energieaufnahme. Bei PLATFORM ist die weiß eingefärbte harte Schale mit dem hochstabilen Schaumkern sehr korrosionsfest. Fiberglas ist mit handelsüblichen Mitteln (Spülmittel, Glasreiniger, Autoshampoo oder GFK-Reiniger für Yachten) leicht zu pflegen, verwenden Sie jedoch keine scheuernden Pflegemittel.

## HPL / TRESPA®

Dieser Werkstoff kommt bei Tischplatten der Collection OCEAN CLUB zum Einsatz. Die HPL-Platten (High Pressure Laminate) werden unter hohem Druck und hohen Temperaturen aus holzfaserverstärkten Harzen gefertigt. Sie sind lichtecht, zug- und kratzfest. Beachten Sie bitte, dass bei allen Plattenfarben die Tischkante grundsätzlich schwarz ist. Die witterungsbeständigen Platten sind problemlos zu pflegen.

## ACIER

Pour les structures de la gamme LOUISIANA nous utilisons de l'acier à faible teneur en carbone de type ST37. Les armatures de nos meubles sont zinguées et protégées par une application multicouche de laque noire. Elles sont ainsi parfaitement protégées et donc adaptées à un usage extérieur. Pour l'entretien nous conseillons de l'eau avec un détergent neutre. S'il y a des rayures sur la peinture nous conseillons d'effectuer immédiatement une retouche avec un stick peinture afin d'éviter l'apparition de rouille.

## GFK / FIBRE DE VERRE

La fibre de verre est un matériau particulièrement performant qui est souvent utilisé dans la fabrication des bateaux. Il possède une forte résistance à l'élongation et une grande capacité à absorber l'énergie élastique. Pour le salon PLATFORM, la coque colorée en blanc et la mousse intérieure sont très résistantes à la corrosion. La fibre de verre est très facile à entretenir avec les produits du commerce (savon, liquide pour vitres, shampoing voiture ou nettoyant spécial GFK). Ne jamais utiliser de produit abrasif.

## HPL / TRESPA®

Ce matériau est employé pour les plateaux de table de la collection OCEAN CLUB. Les plateaux de table en HPL (High Pressure Laminate) sont fabriqués sous haute pression et haute température à partir de fibre de bois et de résine. Ils sont résistants à la lumière et aux rayures. À noter que la tranche du plateau, quelle que soit sa couleur, est toujours noire. Entretien très facile avec une éponge et de l'eau.

## STEEL

For the frames of our collection LOUISIANA we are using a low-carbon steel of the type ST37. Our metal frames are zinc-coated and refined by a multi-layer coat of lacquer in black. As a result of this they are fit for outdoor use as well. For cleaning we suggest water with a neutral all-round care product. If scratches in the lacquer are avoided then lacquered steel is very long-living as well. However, should scratches occur then even minor ones should be repaired with a touch-up stick soonest after occurrence to avoid rust.

## GFK / FIBERGLASS

Fiberglass is a particularly valuable fiber-synthetic-composite which is frequently used in boat building. Its advantage lies in the high breaking elongation and the elastic energy absorption. In PLATFORM the hard shell pigmented white with the high-tensile foam core is very noncorrosive. Fiberglass is easy to clean and care with customary products (dish soap, glass cleaner, car shampoo or GFK cleaner for yachts), however, by no means should any abrasive care products be used.

## HPL / TRESPA®

This material is used for table tops of the collection OCEAN CLUB. The HPL ("High Pressure Laminate") plates are manufactured under high pressure and high temperatures from woodfiber-reinforced resins. They are lightfast, tension-proof and scratch-proof. Please note that the table edge will always be black irrespective of the table-top colors chosen by the customers. The weather-resistant plates are absolutely easy to clean.

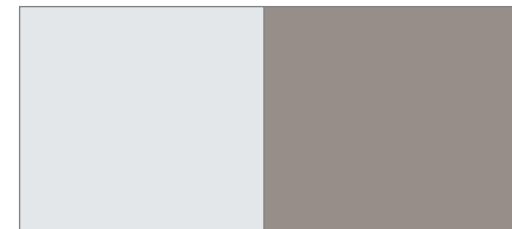
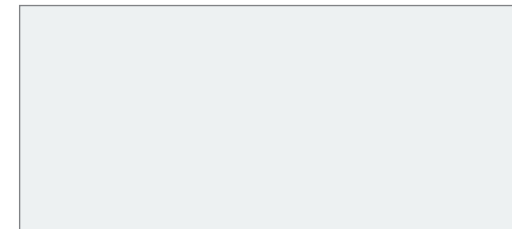

## MATERIAL UND PFLEGE

### SYNTHETIKGEFLECHT

Das Geflecht für unsere Möbel der Collection FLORIDA wird aus hochwertigen Polyethylenfasern hergestellt. Wir verarbeiten ausschließlich hochwertige Markenfasern wie Raucord (REHAU) und Hularo. Dieser ideale Werkstoff für den Außenbereich ist farbecht, UV-beständig, umweltfreundlich und recyclebar. Durch manuellen Eingriff in den Produktionsprozess werden bewusst kleine Unregelmäßigkeiten in der Farbtextur erreicht. Diese vielfältigen Färbungen mit Streifen machen das Geflechtbild einzigartig. Für die einfache Reinigung verwenden Sie auch hier Wasser mit einer Seifenlösung, dazu Schwamm oder Bürste.

### MESH / BATYLINE®

Die Sitz- und Rückenbespannungen für Modelle unserer Collectionen OCEAN CLUB, ROXY und LONG BEACH werden aus einem Polyestergewebe gefertigt. Dieses Gewebe ist sehr formbeständig, reißfest, UV-beständig, lichtecht und pilzresistent. Dank seiner speziellen Gewebestruktur trocknet dieses Material sehr rasch ab.

Normaler Schmutz ist sehr leicht mit Seifenwasser zu entfernen. Für stärkere Flecken können Sie auch einen handelsüblichen Vinylreiniger verwenden. Vermeiden Sie den Kontakt mit saurehaltigen Stoffen. Auch Öle können bei längerer Einwirkzeit bleibende Flecken verursachen.

## MATÉRIAUX ET ENTRETIEN

### RÉSINE TRESSÉE

Le tressage de nos meubles de la collection FLORIDA est fait avec des fibres de polyéthylène de grande qualité. Nous utilisons les fibres Raucord (REHAU) et Hularo. Ce matériau, idéal pour un usage extérieur, est garanti grand teint, résistant aux UV, écologique et recyclable. De façon intentionnelle, durant la production on crée des irrégularités dans la texture et la couleur de la fibre. C'est ce qui donne à la fibre son aspect bien spécifique. Pas de problème d'entretien; une eau savonneuse et une éponge suffisent.

### MAILLE / BATYLINE®

Les assises et les dossiers de nos collections OCEAN CLUB, ROXY et LONG BEACH sont en maille polyester. Ce matériau résiste à la déformation, est indechirable, résistant aux UV, anti fongique et grand teint. Sa structure lui permet de sécher très rapidement.

Pour un entretien normal, utilisez de l'eau savonneuse et une éponge. Pour les tâches résistantes nous conseillons un nettoyant vinyl. Ne jamais utiliser des produits contenant de l'acide. Les taches d'huile doivent être enlevées immédiatement.

## MATERIALS AND CARE

### SYNTHETIC WEAVE

The weave for our furniture is made from high-quality polyethylene fibers. We are using exclusively high-quality branded fibers such as Raucord (REHAU) and Hularo. This ideal material for outdoor usage is color-fast, UV-proof, eco-friendly and recyclable. By deliberate manual intervention in the production process small irregularities in the color texture are achieved. These multiple colorations with stripes give the weave a unique appearance. Cleaning is unproblematic here as well, just use a soap sud and a sponge or brush.

### MESH / BATYLINE®

The seating surface and backrest coverings for models of our collections OCEAN CLUB, ROXY and LONG BEACH are manufactured from a polyester fabric. This fabric holds its shape very well, is tear-resistant, UV-proof, lightfast and fungus-resistant. Due to its special fabric structure this material dries down rapidly.

Normal dirt can be removed quite easily with simple soap water. For harder stains we recommend the use of a customary vinyl cleaner. Please, avoid any contact with acid-containing products. Oils, too, can cause lasting stains if given sufficient dwell time.

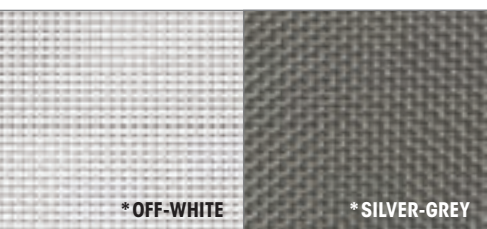
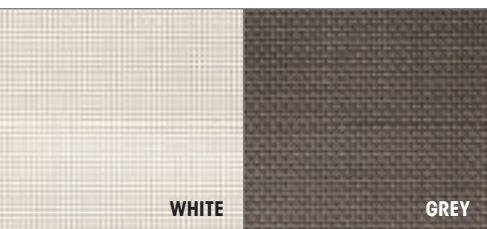

\*Collection ROXY

## NANO-BEZUGSSTOFF

Unser Bezugsstoff B67 entstammt der „Special Line“ NEPTUN NANO Collection. Diese Zusammensetzung aus PVC und 2% NANO Hightech-Compound ist ideal in Design und Funktion. Das außergewöhnliche Material, das sich speziell für Outdoor-Polsterungen sowie Ausstattungen auf Yachten und in Wellness-Bereichen anbietet, ist öl-, salzwasser- und UV-beständig, schwer entflammbar, hoch abriebfest, äußerst witterungsstabil und durch die neuartige Oberflächenstruktur „Nanoprofile“ schmutzabweisend, auch desinfektionsmittel- und chlorwasserbeständig sowie dehn- und reißfest.

Bedenken Sie jedoch, dass bei der Standardverarbeitung der Polsterungen durch die Nähte Wasser in die Kissen eindringen kann. Hier haben wir für die Gastronomie (auf Anfrage) eine Methode entwickelt, den Schaumkern der Kissen und Polster, die mit NANO-Stoff bezogen sind, wasserdicht zu halten. Das Ergebnis ist, dass die Kissen nicht bei jedem Regenguss ins Trockene gerettet werden müssen. Nach einem kurzen Abwischen der Oberfläche kann das Kissen wieder benutzt werden. Abziehen und Waschen entfällt.

Für die Reinigung verwendet man eine milde Seifenlauge. Benutzen Sie jedoch keine Lösungsmittel, Chloride, Polier-, Wachspolier- oder chemische Reinigungsmittel. Abfärbungen durch andere Textilien sind von der Herstellergarantie ausgeschlossen.

## TISSU NANO

Le revêtement B67 vient de la gamme spéciale de la collection NEPTUNE NANO. Ce produit à base de PVC et de 2% de composant high tech NANO est idéal pour une utilisation à l'extérieur. Ce matériau d'exception est utilisable à l'extérieur pour des meubles rembourrés et pour les bateaux. Il résiste à l'huile et à l'atmosphère saline. Il résiste aussi aux UV, est difficilement inflammable, très résistant à l'abrasion et aux intempéries et grâce à sa structure en surface «Nanoprofile» il est résistant à la salissure. Il est aussi résistant au chlore et aux désinfectants. Indéchirable et infroissable.

Pour éviter que l'eau pénètre dans les trous des piqûres de la couture dans le cas de la confection standard des coussins, nous avons développé pour l'hôtellerie et la gastronomie (uniquement sur demande du client) un système qui protège la mousse à l'intérieur des coussins revêtus de tissu NANO. Ainsi nul besoin de se précipiter pour ranger les coussins lorsqu'une averse s'annonce. Après la pluie un simple coup de chiffon suffit. Pas besoin de déhousser et de nettoyer.

Ne nécessite pas d'entretien particulier si ce n'est une éponge et de l'eau savonneuse. Ne pas utiliser de solvants, de polish, de cire ou de produits chimiques pour l'entretien. Les tâches de décoloration causées par d'autres textiles ne sont pas garanties par le fabricant.

## NANO COVER FABRIC

Our cover fabric B67 originates from the "Special Line" NEPTUNE NANO collection. This composition of PVC and 2% NANO high-tech compound is ideal in both design and function. This extraordinary material, which lends itself to outdoor upholsteries as well as furnishings on yachts and in wellness areas, is oil- and saltwater-resistant as well as UV-proof, hardly inflammable, highly resistant to abrasion, extremely weathering-resistant and due to a novel surface structure "Nano Profile" dirt-repellent, also resistant to disinfectants and chloride water as well as stretch- and tear-proof.

You ought to consider, however, that every needle stitch in the standard processing of the upholstery perforates the material sewn allowing water to penetrate and wet the cushions. To resolve this problem we have developed a method for the gastronomy (per request) for keeping the foam cores of the cushions and upholstery covered with NANO fabric watertight. As the result of this one does not have to race outside to bring the cushions inside every time it looks like it's going to rain. After a quick wipe of the surface the cushions can be used again. Stripping and washing is not required.

For cleaning a mild soap sud is recommended. Please, do in no case use solvents, chlorides, polish, wax polish or chemical cleaning products. Stains caused by other textiles are exempt from the manufacturer's warranty.

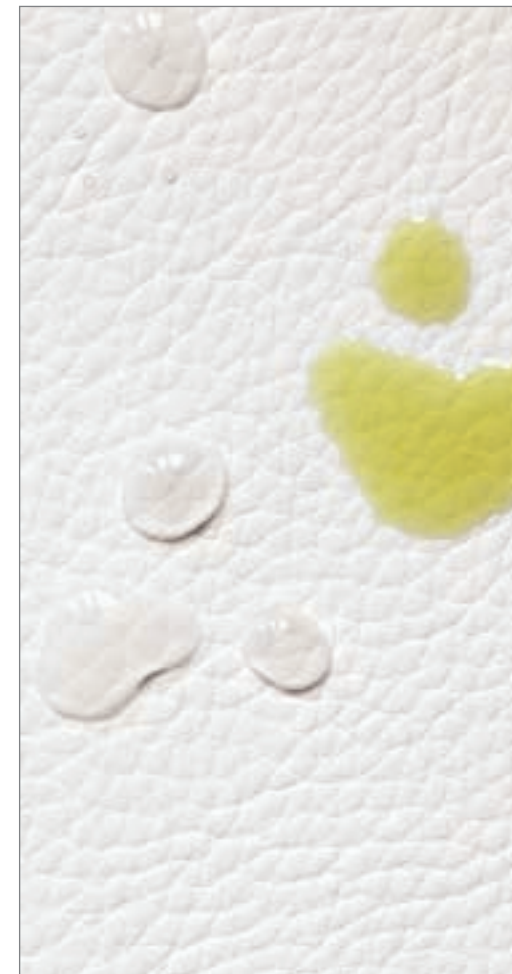

## MATERIAL UND PFLEGE

### TEAK

Hochwertiges Teakholz (*tectona grandis*) hat eine extreme Dichte und einen sehr hohen natürlichen Öl- und Kautschukgehalt. Das Holz ist daher beinahe unverrottbar und eignet sich deshalb wie kein anderer natürlicher Werkstoff für die Herstellung von Gartenmöbeln. Besonders geschätzt ist der geringe Schrumpfverlust sowie sein hohes Stehvermögen. Eine ökologisch sinnvolle Verwertung der Holzbestände und umfangreiche Nachpflanzungen werden durch die indonesische staatliche Forstwirtschaftsbehörde gewährleistet. Ökologisch vertretbar sind Produkte auch dann, wenn sie hochwertig verarbeitet auf einen Langzeitnutzen ausgelegt sind.

Alle unsere Teakholzmöbel und -teile sind unbehandelt. Zur Eigenschaft des Holzes gehört, dass sich im Freien relativ schnell eine silbergraue Patina bildet. Dies beeinträchtigt die Qualität des Holzes nicht.

Nach jedem Winter sollten Teakholzmöbel jedoch mit einem milden Allround-Reiniger oder einem speziellen Teakcleaner und Schwamm oder Bürste gereinigt und evtl. auftretende rauhe, körnige Oberflächen sanft mit Schmirgelpapier geglättet werden. Danach können Sie das Holz mit Teaköl oder Teakprotector behandeln. Teaköl verleiht dem Holz wieder seinen ursprünglichen honigbraunen Farbton. Der Vorteil eines Teakprotectors ist seine drei- bis viermal höhere Langzeitschutzwirkung. Teakprotector ist umweltfreundlich auf Wasserbasis, fettet nicht, lässt sich schnell und einfach anwenden. Er wehrt Schimmelpilzbefall ab und schützt vor schwarzen Flecken auf dem Holz.

## MATÉRIAUX ET ENTRETIEN

### LE TECK

Le teck de qualité (*tectona grandis*) est très dense et renferme une quantité importante d'huile. Il est ainsi pratiquement imputrescible et donc particulièrement adapté à la fabrication de meubles d'extérieur. Une exploitation écologiquement responsable des arbres par les autorités nationales d'Indonésie assure la pérennité des exploitations. La démarche écologique est également menée au travers de produits conçus pour durer dans le temps grâce à un savoir faire exemplaire.

Nos meubles en teck ne sont pas traités. Dans le temps ils acquièrent une patine gris argent qui est une des caractéristiques du teck de qualité. En aucun cas ceci doit être considéré comme un défaut du bois.

Cependant, après chaque hiver il est recommandé de nettoyer les meubles avec un produit spécial teck en utilisant soit une éponge, soit une brosse et en ponçant légèrement la surface là où c'est nécessaire. Ensuite vous pouvez traiter le bois avec une huile de teck ou un produit de protection. L'huile de teck redonne au bois sa couleur miel foncé. Un produit de protection assurera une protection trois ou quatre fois plus longue. Ce produit aqueux est écologique, non gras et son application est facile et rapide. Il empêche l'apparition des champignons et protège aussi contre les tâches noires.

## MATERIALS AND CARE

### TEAKWOOD

High-quality teakwood (*tectona grandis*) possesses an extreme density and a very high natural oil and rubber content. Thus, the wood is nearly rot proof and its suitability for the production of garden furniture is, therefore, second to no other natural material. Particularly valued is its low shrinkage rate as well as its high dimensional stability. An ecologically reasonable exploitation of the timber stocks and extensive afforestation measures are ensured by the Indonesian State Authorities of Forestry. Products are furthermore ecologically justifiable if they are designed for a long-run benefit by high-quality workmanship.

All of our furniture and parts made from teakwood are untreated. It is part of the characteristics of this material that a silver-grey patina develops outdoors relatively fast. This constitutes no impairment of the quality of the wood in any way.

However, after each winter teakwood furniture should be treated by cleaning with a mild all-round cleaner or a special teak cleaner using either a sponge or brush and by sanding rough and grainy surfaces gently down where necessary. After that you may treat the wood with teak oil or a teak protector. Teak oil gives the wood its original honey-brown shade again. The advantage of a teak protector lies in its three to four times higher long-run effect. A teak protector, being water-based, is eco-friendly, non-greasing and its application is easy and quick. It is a mildew-infestation repellent and protects against black spots on the surface of the wood as well.

## HOLZ WEISS LACKIERT

Für die weiß lackierten Möbel der Collection RAUSCH CÔTE D'AZUR® verwenden wir Mahagoniholz. Die genaue Bezeichnung für dieses Hartholz lautet *Macrophylla Switenia*. Es handelt sich hier um keine bedrohte oder illegale Art. Vor dem Verarbeiten wird der Holzwerkstoff wärmebehandelt. Die hochwertige Oberflächenveredelung wird durch einen 2-Komponenten PU-Lack erreicht. Dieser wird in sechs Schichten aufgetragen (drei Grund- und drei Deckschichten). Große Sorgfalt gilt dabei den Unterseiten der Füße. Bei tiefen Lackschäden bis zum rohen Holz, besonders bei den Füßen, sollten Sie baldmöglichst die Schadstellen ausbessern, damit keine Feuchtigkeit ins Holz eindringen kann. Reinigen Sie die Möbel regelmäßig mit einem nichtkratzenden, feuchten Tuch oder Schwamm und trocknen Sie danach das Möbel ab.

## GLASPLATTEN

Wir verwenden ausschließlich ESG-Sicherheitsglasplatten. Bei den Tischplatten der Collectionen ROXY, OCEAN CLUB und teilweise LONG BEACH sowie bei unseren OCALA-Tischen sind die Oberseiten geätzt. Die Unterseiten werden weiß bzw. taupe siebbedruckt. Für LONG BEACH, OCALA und ST. MANDRIER haben wir Glasplatten mit Sandstrahleffekt im Programm. Alle übrigen Glasplatten, die z. B. auf geflochtenen Tischflächen aufliegen, sind aus Kristallklarglas. Um das Verrutschen der Glasplatten auf Geflechtflächen zu vermeiden, werden diese Tische mit kleinen Distanzpuffern mit Saugknöpfen geliefert.

## BOIS LAQUÉ BLANC

Pour la collection en bois laqué blanc RAUSCH CÔTE D'AZUR® nous utilisons du mahogany. La description de cette essence très résistante est «*macrophylla switenia*» qui n'est ni une espèce en danger ni une essence interdite. Avant sa mise en œuvre le bois est traité à la chaleur. La haute qualité du traitement de surface est obtenue grâce à une laque bi-composant qui est appliquée en six couches (trois couches d'apprêt et trois couches de finition). Une attention particulière est à apporter au piétement et nous vous recommandons de réparer au plus vite les éclats de peinture pouvant survenir afin d'éviter les remontées d'humidité dans les pieds. Nettoyez vos meubles avec un chiffon humide ou une éponge et séchez avec un chiffon doux.

## PLATEAUX EN VERRE

Nous employons uniquement du verre de sécurité ESG. Les plateaux de table des collections ROXY, OCEAN CLUB et en partie LONG BEACH et OCALA sont satinées à l'acide sur la face supérieure. La face inférieure est laquée par sérigraphie en blanc ou en taupe. Pour les gammes LONG BEACH, OCALA et ST. MANDRIER, les plateaux ont un aspect sablé. Pour les autres plateaux, par exemple des surfaces de tables tressées, nous utilisons du verre de sécurité transparent. Pour éviter que les plateaux en verre glissent sur les surfaces tressées ceux-ci sont livrés avec de petites ventouses assurant leur fixation.





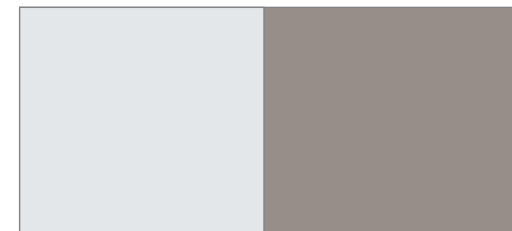
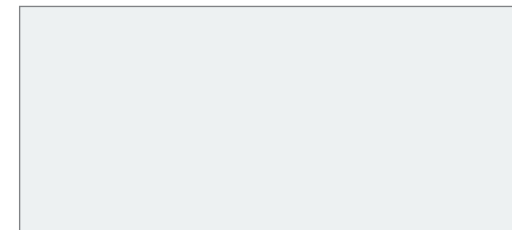

## WHITE VARNISHED WOOD

For the white-lacquered furniture of the collection RAUSCH CÔTE D'AZUR® we are using mahogany wood. The precise description for this kind of wood is "macrophylla switenia". This is neither an endangered nor an illegal tree species. Before processing the wood material undergoes kiln drying. The high-quality surface finishing is achieved by a two-component PU-varnish. This varnish is applied in six layers (three primary layers and three top layers). Here, great care is given to the bottoms of the legs. We strongly recommend that deep scratches of the varnish all the way to the raw wood, particularly on the legs, should be repaired as soon as possible so that no moisture can soak into the wood. Please clean the furniture regularly with a non-abrasive wet cloth or sponge and wipe the furniture dry afterwards.

## GLASS PLATES

At RAUSCH CLASSICS we are using ESG safety glass plates exclusively. With respect to the table tops of the collections ROXY, OCEAN CLUB and partly LONG BEACH as well as our OCALA tables the top sides are etched. The undersides are silk-screened in white and taupe, respectively. For LONG BEACH, OCALA and ST. MANDRIER we have glass plates with sandblast effect in our program. All other glass plates which rest for example on wicker table surfaces are made from crystal clear glass. In order to prevent any shifting of the glass plates on wicker surfaces these tables are delivered with little distance buffers having suction knobs.



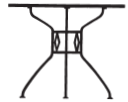
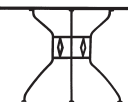
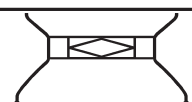







LOUISIANA TEAK		Modell	    	Bestell-Nr. Ref. Order No.	Preis Prix Price	Preis/Prix/Price sfr				Preis/Prix/Price sfr				
						Kissen/Coussin/Cushion				Schutzhülle Housse de protection Protective cover				
	<b>25-208</b> Stuhl, Chaise, Chair	50	66	91	46	25.208	626,-	525	..	278,-	315,-	701	77,-	
														Sitz- und Rückenkissen, mit Schleifen Coussin de siège et de dossier, avec boucle Seat and backrest cushion, with bow
	<b>25-218</b> Armlehnstuhl, Fauteuil, Armchair	56	66	91	46	25.218	713,-	525	..	278,-	315,-	701	77,-	
														Sitz- und Rückenkissen, mit Schleifen Coussin de siège et de dossier, avec boucle Seat and backrest cushion, with bow
 <b>25-301 E</b> ø 90 cm	Eßtisch mit Teakholzplatte Table de salle à manger avec plateau en teck Dining table with teakwood top													
	25-300 ET <sup>2)</sup>		ø110		73		25.3004		1.656,-		716		71,-	
	25-301 ET <sup>2)</sup>		ø 90		73		25.3014		1.296,-					
	25-304 ET <sup>2)</sup>		85		85		73		25.3044		1.175,-			
	25-305 ET <sup>2)</sup>		150		85		73		25.3054		1.968,-			
 <b>25-300 E</b> <b>25-304 E</b> ø 110 cm    85 x 85 cm														
 <b>25-305 E</b> 85 x 150 cm														

<sup>2)</sup> Modell wird unmontiert geliefert. / Modèle sera livré décomposé. / Model delivered knocked down.

Bezugsfarben / tissus / fabrics / colore de tessuto					Preisgruppe Groupe de prix Price group	Preis pro Meter Prix par m.l. Price per l.m. sfr
Farbe couleur color	Farb-Nr.* ref. couleur color N°	Material matériau material	Stoffbreite largeur du tissu fabric width			
A 26 Taupe	26	100 % Polyacryl	137	A	75,-	
A 28 white	28	100 % Polyacryl	137			
A 31 Heather beige	31	100 % Polyacryl	137			
A 32 Heather grey	32	100 % Polyacryl	137			
A 33 Cocoa	33	100 % Polyacryl	137			
A 36 Grey Chiné	36	100 % Polyacryl	137			
A 39 Parma	39	100 % Polyacryl	137			
A 63 Paris Red	63	100 % Polyacryl	137			
A 68 Capri	68	100 % Polyacryl	137			
A 71 Plum	71	100 % Polyacryl	137			
B 40 Shell	40	100 % Polyacryl	137	B	103,-	
B 41 Sand	41	100 % Polyacryl	137			
B 73 Aqua	73	100 % Polyacryl	140			
B 74 Lemon	74	100 % Polyacryl	140			
B 75 Orange	75	100 % Polyacryl	140			
B 76 Light green	76	100 % Polyacryl	140			
B 67 Nano off-white	67	PVC	140			

\* Bitte bei Bestellung von Kissen und Stoffen angeben. / A spécifier pour des commandes de tissus et de coussins. / Specify when ordering cushions and fabrics.

				
Gesamtbreite largeur totale width total	Gesamttiefe profondeur totale depth total	Gesamthöhe hauteur totale total height	Sitzhöhe hauteur du siège height of seat	Stoffbedarf in Meter mètreage de tissu par mètre fabric per item in meters
				
Länge longueur length	Breite largeur width	Höhe hauteur height		

Zuschläge für Kleinaufträge und Privatlieferungen Supplément pour commandes minimales et livraison chez un particulier Surcharge for small orders and delivery to private customers	Auftrag Commande Order	Aufpreis Supplément Surcharge	
<b>Kleinaufträge / Commandes minimales / Small orders</b>	VK	sfr netto	
	EUR	D	EU
<b>Speditionsversand</b> Envoi par transporteur Forwarding Service	< 500,-	30,-	61,-
<b>Paketversand:</b> Abdeckhauben, Kissen und Stoffe Envoi par colis: Housse de protection, coussins et tissus Parcel Service: Protective cover, cushions and fabrics	< 300,-	15,-	30,-
<b>Privatanlieferung / Livraison chez un particulier / Delivery to private customers</b>			
Lieferung mit 1 Fahrer, frei Erdgeschoss, ohne: Vertragen, Packmittelrücknahme, Montage Livraison avec 1 chauffeur / franco rez-de-chaussee / sans : distribution, reprise matériel d'emballage, montage Delivery with 1 driver / free ground floor / without: distribution, taking back packing material, assembly	D / Benelux / A / CH	sfr netto 120,-	
	Andere Länder auf Anfrage Autres pays sur demande Other countries on request		